

Toyota Rav-4 (1994-2000)

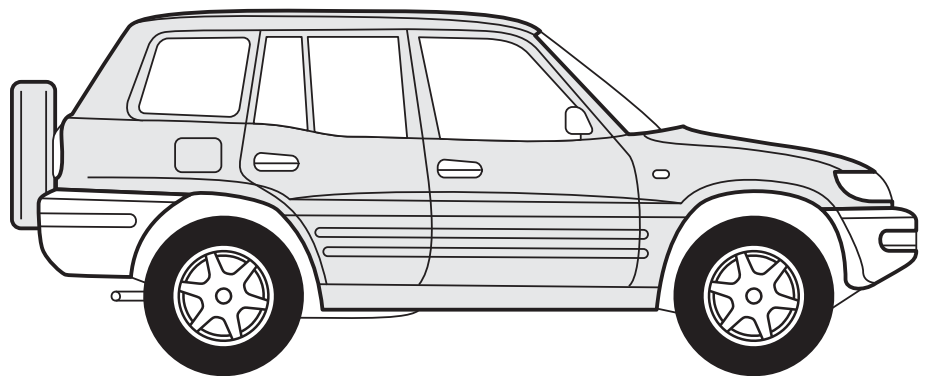

94/20/EC

Toyota Rav-4 (1994-2000)

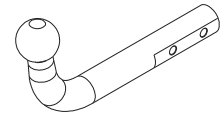

e13	APPROVALNUMBER	D-VALUE
	00-0383	D 7,85 kN
	TYPE	CLASS
	TOY002	A50-X
		MAX.VERT.LOAD
		S 75 kg

D= 7,85 kN



T= 1500 Kg



S= 75 kg

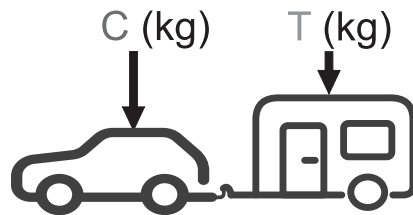
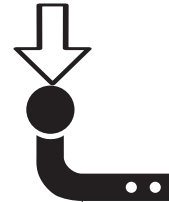

$g = 9,81 \text{ m/s}^2$

$$D \geq \frac{T \cdot C}{T+C} \cdot \frac{g}{1000} \text{ (kN)}$$



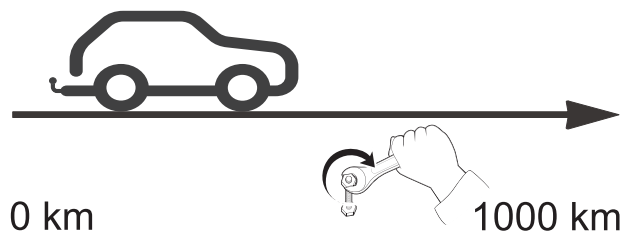

$$T \leq \frac{C \cdot D \cdot 1000}{(C \cdot g) - (1000 \cdot D)} \text{ (kg)}$$

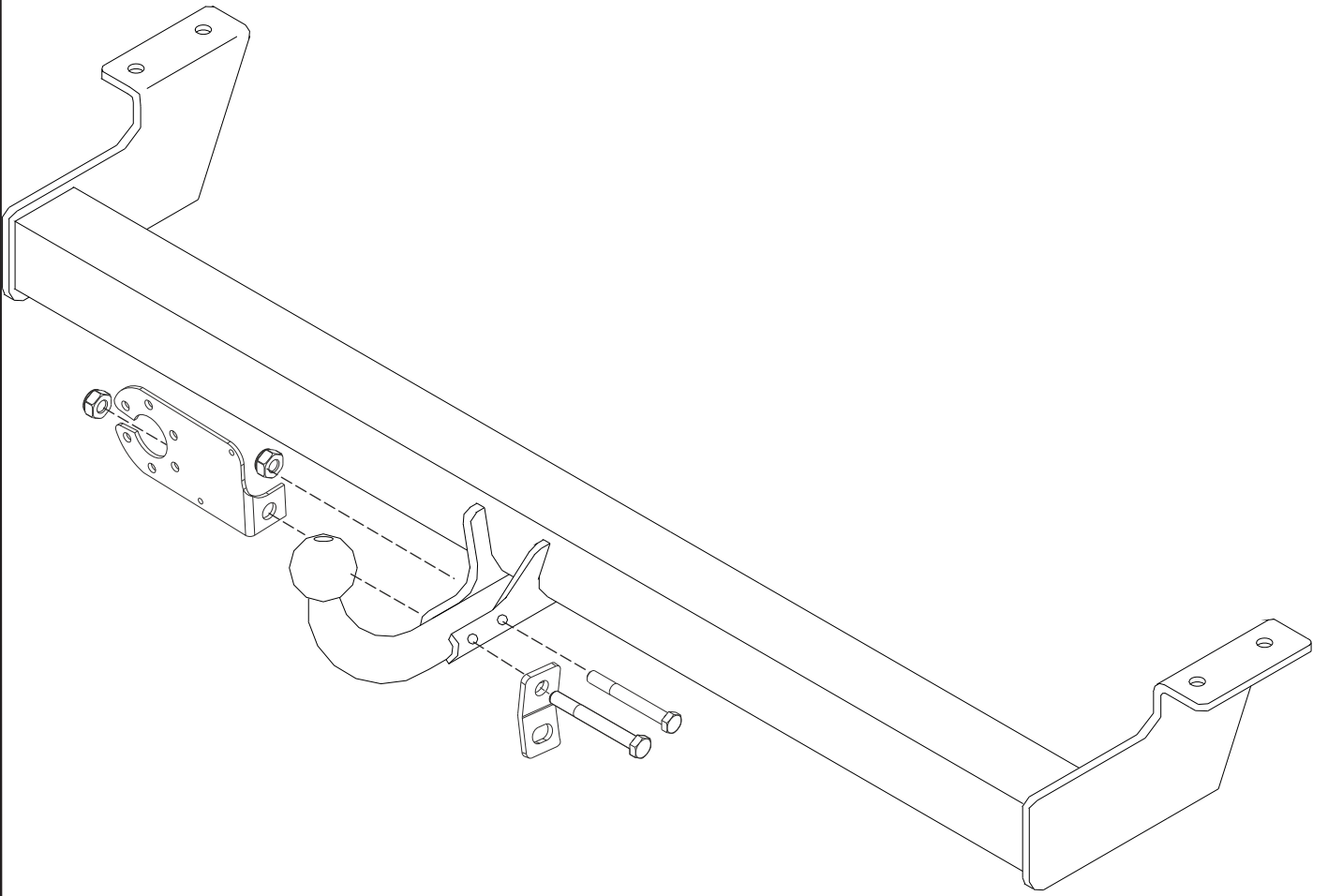
	M8	M10	M12	M14	M16
N/m	20	40	60	105	160

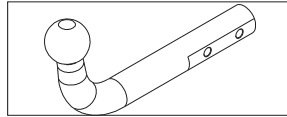

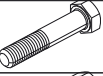
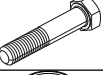



1			1	
2		M10x65 DIN 931	1	
3		M10x70 DIN 931	1	
4		M10 DIN 980	2	
5			1	
6			1	
7		C6405A	1	
8		Ø12 mm DIN 9021	4	
9		Ø12 mm DIN 6798	4	

E

INSTRUCCIONES DE MONTAJE

1. Desmontar la anilla de arrastre del chasis. (Ya no se utiliza).
2. Quitar los tornillos roscados a ambos lados del chasis. (No tirarlos pues se utilizan).
3. Sujetar el enganche con los mismos tornillos que hemos quitado más arandelas planas M12 y aros elásticos M12.
4. Apretar todo según el par de apriete correspondiente (Es recomendable revisar el par de apriete después de los primeros 1000 km. de uso).

GB

FITTING INSTRUCTIONS

1. Remove the towing ring. (They will no longer be needed).
2. Loosen bolts from both sides of the chassis (They will be needed later).
3. Mount towbar using the bolts removed from the chassis, flat washers, and spring washers M12.
4. Tighten all the bolts according to the recommended tightening torque. (Retighten all the bolts after the first 1000 km. of towing).

F

NOTICES DE MONTAGE

1. Démonter l'anneau de traînage du châssis. Il ne servira plus.
2. Enlever les vis filetage de deux côté du châssis. Ne pas jeter, elles serviront plus tard.
3. Fixer l'attelage avec les mêmes vis enlevées déjà plus des rondelles plates M12 et des rondelles freins M12.
4. Serrer selon le couple de serrage correspondant. Il est conseillé de contrôler le couple de serrage après les 1000 premiers kilomètres d'utilisation.

I

ISTRUZIONI DI MONTAGGIO

1. Smontare l'anello d'arrastre del chassis. (Non si userà mai)
2. Rimuovere le viti di spirale ad ambi parti del chassis.
3. Fissare il gancio con le stesse vite che avevamo rimosso prima, le rondelle piane M12 e gli anelli elastici M12
4. Stringere la bulloneria applicando la forza di stretta corrispondente. (Si raccomanda di revisionare il perfetto serraggio dopo aver percorso i primi 1000 km. Di traino).

D

ANLEITUNGEN FÜR DIE MONTAGE

1. Die am Fahrzeug angebaute Abschleppöse herausdrehen (wird nicht wiederverwendet).
2. Gewindeschrauben an beiden Seiten des Chassis herausdrehen (Schrauben nicht verwerfen, sie werden wiederverwendet).
3. Anhängerkupplung mit den vorher ausgeschraubten Schrauben plus den entsprechenden flachen Unterlegscheiben und Federringen M12 verschrauben.
4. Alle Schraubverbindungen mit dem jeweils entsprechenden Anziehmoment anziehen. (Es wird empfohlen, das Anziehmoment nach den ersten 1000 gefahrenen Kilometern zu überprüfen und ggffs. nachzuziehen).

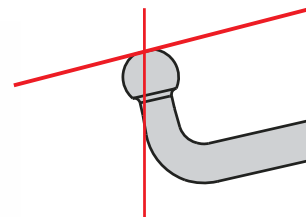
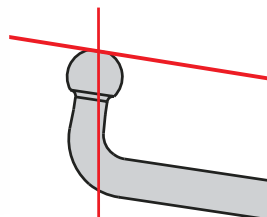
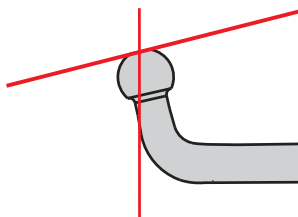
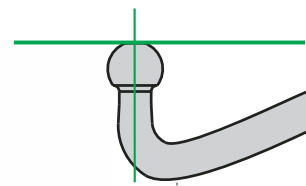
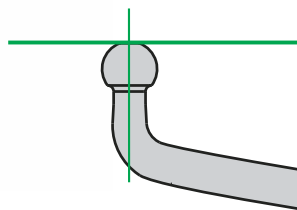
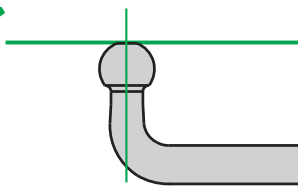

ANEXO III

CERTIFICADO DE TALLER

D. _____, expresamente autorizado por la _____
domiciliada en _____, teléfono _____, dedicada
a la actividad de _____ n° de Registro Industrial _____ y n° de registro
especial _____.

CERTIFICA

Que la mencionada empresa ha realizado la/s Reforma/s y asume la responsabilidad de la ejecución,
sobre el vehículo marca....., tipo.....
variante..... denominación comercial
matrícula y n° de bastidor, de acuerdo con:

- La normativa vigente en materia de reformas de vehículos.
- Las normas del fabricante del vehículo aplicables a la/s reforma/s llevadas a cabo en dicho vehículo.
- El proyecto descriptivo de la/s reforma/s, adjunto al expediente.

OBSERVACIONES: (2)

Tipificada/s con el código de reforma/s.....
Reforma consiste en:

COLOCACION DE ENGANCHE _____

n° de identificación / marca de homologación

Type :

Fecha:

Firma y sello:

Fdo:

(1) En el caso de que la reforma sea efectuada por el fabricante se indicará N/A.

(2) Se debe especificar en este apartado OBSERVACIONES, la identificación de los equipos o sistemas modificados, garantizando que se cumple lo previsto en el artículo 6 del reglamento general de vehículos y, en su caso, en el artículo 5 del R. D. 1457/1986 de 10 de enero, por el que se regula la actividad industrial en talleres de vehículos automóviles, de equipos y sus componentes, modificado por 455/2010 de 16 de abril, por el que se modifica el R. D. 1457/1986 de 10 de enero por el que se regulan la actividad industrial y la prestación.

ES

1



2

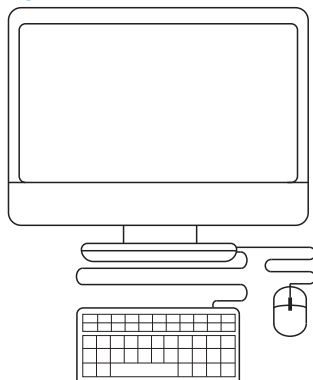

3



IT

1

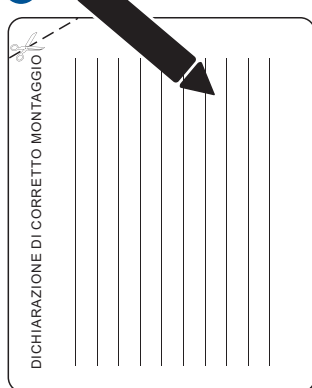

2

